



Guía del usuario

Serie Big Green

- Montaje
- Operación
- Seguridad
- Almacenaje

Gracias por comprar un Equipo multipropósito de limpieza profunda BISSELL.

Nos da mucho gusto que haya comprado un Equipo multipropósito de limpieza Big Green™ de BISSELL. Todos nuestros conocimientos del cuidado de pisos se implementaron en el diseño y la construcción de este sistema de limpieza para el hogar completo y de alta tecnología.

Su Big Green está bien hecho y lo amparamos con dos años de garantía completa. También lo respaldamos con un departamento de Servicios al cliente dedicado y experimentado, de manera que, en caso de que surja algún problema, recibirá ayuda rápida y considerada.

Mi bisabuelo inventó la aspiradora de pisos en 1876. Actualmente, BISSELL es un líder mundial en el diseño, manufactura y servicio de productos para el cuidado del hogar de alta calidad como lo es su Big Green.

Le agradecemos nuevamente, de parte de todos en BISSELL.

Mark J. Bissell

Mark J. Bissell
Presidente y Ejecutivo Principal



- Equipo multipropósito de limpieza profunda 3 en 1.
- Succión más poderosa que las aspiradoras verticales de limpieza profunda.
- El tubo de extensión ligero se maneja fácilmente debajo de los muebles y alrededor de ellos.
- Ocho utensilios especializados para todas las necesidades de limpieza.

INSTRUCCIONES IMPORTANTES DE SEGURIDAD

Cuando use un aparato electrodoméstico, se deben seguir medidas de seguridad básicas, incluyendo las siguientes: Lea todas las instrucciones antes de usar su Big Green. Conecte siempre el equipo a una salida eléctrica con tierra. Desenchúfelo cuando no esté en uso o antes de darle servicio de mantenimiento.

⚠️ ADVERTENCIA: Para reducir el riesgo de sacudidas eléctricas, use el aparato en el interior únicamente. Siempre instale el flotador antes de realizar cualquier operación de limpieza en áreas mojadas.

- No deje la máquina cuando esté enchufada.
- No le dé servicio de mantenimiento cuando esté enchufada.
- No la use si tiene la clavija o el cable dañado.
- No use la máquina si se ha caído, dañado, dejado en el exterior o ha caído en el agua.
- No la use en el exterior.
- No maneje la unidad con las manos mojadas.
- No la estire ni la cargue del cable; no use el cable como una agarradera; no cierre la puerta sobre el cable; no estire el cable alrededor de esquinas o bordes afilados; no pase el aparato por encima del cable ni lo exponga a superficies calientes.
- No cargue el aparato mientras esté en uso.
- No lo desconecte tirando del cable.
- No manipule la clavija ni el aparato con las manos mojadas.
- No lo use sin la bola o la caja de bola en su lugar.
- No lo use sin una bolsa de filtro seco o filtro de motor en su lugar, excepto cuando aspire en zonas mojadas o realice la limpieza profunda.
- No coloque ningún objeto en las aperturas del aparato; no lo use con alguna apertura bloqueada ni restrinja el flujo de aire.
- No exponga el cabello, ropa holgada, los dedos ni partes del cuerpo a las aperturas ni a las piezas en movimiento.
- No levante objetos calientes o ardientes.
- No levante materiales inflamables o combustibles (como líquido encendedor, gasolina, queroseno, etc.) ni lo use en presencia de líquidos o vapores explosivos.
- No use el aparato en un espacio encerrado lleno de vapores emanados por pintura de base de aceite, adelgazador de pintura, algunas sustancias a prueba de polilla, polvos inflamables u otros vapores explosivos o tóxicos.
- No modifique la clavija de tierra de tres puntas.
- No permita que se use como juguete.
- No lo use para ningún propósito diferente al que se describe en esta Guía del usuario.

- Use sólo los aditamentos recomendados por el fabricante.
- Use sólo productos de limpieza formulados por BISSELL para este aparato.
- Use la bolsa de filtro seco o el filtro del motor cuando aspire en seco.
- Keep appliance on a level surface
- Mantenga las aperturas sin polvo, pelusa, cabello, etc.
- Mantenga el aparato en una superficie nivelada.
- Apague todos los controles antes de desenchufar la unidad.
- Desenchufe tirando de la clavija, no del cable.
- Tenga cuidado adicional cuando limpie escaleras.
- Ponga mucha atención cuando trabaje cerca de niños.

CONSERVE ESTAS INSTRUCCIONES PARA USO FUTURO.

ESTE MODELO ES PARA USO CASERO EXCLUSIVAMENTE.

ESTE APARATO ELECTRODOMÉSTICO DEBE TENER PREPARACIÓN DE TIERRA CUANDO SE USE.

La tierra proporciona una manera segura de resistencia para el equipo eléctrico, reduciendo el riesgo de sacudidas eléctricas en caso de un malfuncionamiento del aparato. El cable tiene un conductor de tierra del equipo y una clavija de tierra. Esta clavija de tres puntas sólo se debe conectar a una salida debidamente instalada y con tierra conforme a todos los códigos y reglamentos locales.



⚠️ ADVERTENCIA: Una conexión inadecuada del conductor de tierra del equipo puede dar como resultado el riesgo de una sacudida eléctrica. Consulte con un electricista o una persona de servicio calificada si no seguro si la salida tiene la preparación de tierra debida. **NO MODIFIQUE LA CLAVIJA.** Si no entra en la salida, pida a un electricista calificado que instale una salida adecuada. Este aparato está diseñado para usarse en un circuito nominal de 120 voltios y tiene una clavija de aditamento de tierra similar a la clavija del dibujo anterior. Asegúrese de que el aparato esté conectado a una salida con la misma configuración que la clavija. No se debe de usar ningún adaptador de clavijas con este aparato.

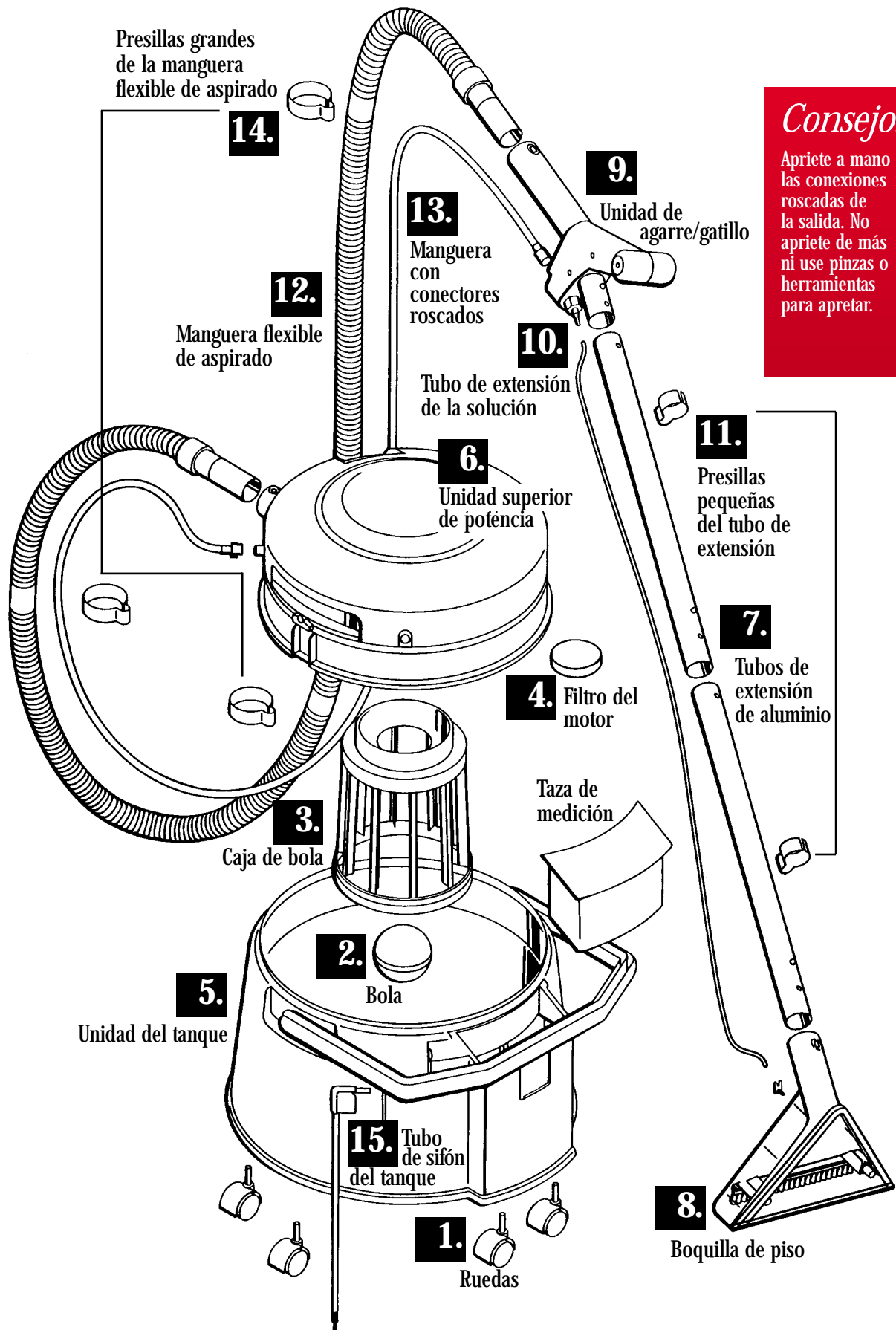

Consejo:
 Apriete a mano las conexiones roscadas de la salida. No apriete de más ni use pinzas o herramientas para apretar.

Cómo usar esta guía

Esta Guía del usuario se ha diseñado para ayudarle a obtener la máxima satisfacción de su Equipo multi-propósito de limpieza profunda Big Green. Encontrará las instrucciones de montaje para todas las tareas de limpieza, medidas de seguridad, consejos para antes de la limpieza e instrucciones de mantenimiento y reparación de averías. Por favor lea la Guía completa antes de montar su Big Green.

Ponga atención especial al diagrama de montaje, a las instrucciones de montaje y a los nombres de las piezas. Encuentre y organice todas las piezas antes de montar la unidad. Familiarícese con las piezas y en dónde deben de ir. Seguir la Guía mejorará sus capacidades de obtener el máximo rendimiento de su Big Green durante muchos años.

Montaje del equipo

1. Ruedas. Encuentre las 4 ruedas dentro del paquete de plástico en el tanque de recolección. Voltee la unidad del tanque al revés. Inserte las cuatro ruedas y empújelas hasta que se fijen en su lugar.

2. Bola. Coloque la bola en el área elevada del fondo del tanque de recuperación. [NOTA: La bola puede tener un color inusual debido al polietileno de alta densidad reciclado (HDPE, siglas en inglés) que se usó en su fabricación].

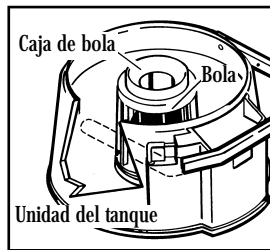

3. Caja de bola. Acomode la caja de bola sobre la bola y oprima la caja firmemente en el área elevada.

4. Filtro del motor. Ubique el filtro del motor e insértelo en la cavidad del lado inferior de la unidad superior de potencia.

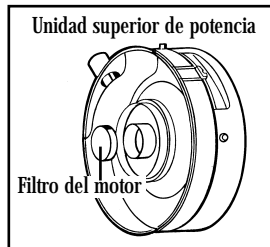

5. Unidad del tanque. Voltee hacia abajo el mango de acarreo llenando la cavidad en la unidad del tanque.

6. Unidad superior de potencia. Coloque la unidad superior de potencia en la unidad del tanque. **Gire la unidad superior de potencia hasta que caiga en su lugar en la unidad del tanque.** Voltee el mango de acarreo para asegurar las unidades.

7. Tubos de extensión de aluminio. Acomode la sección del tubo de extensión del fondo en la sección del tubo de extensión de aluminio de la parte superior. [NOTA: Los tubos de extensión son idénticos e intercambiables. Los botones deben estar en los extremos superiores de los tubos para que se monten correctamente. Los tubos de aluminio se ajustan bien]. El botón del seguro salta a través del agujero para asegurar ambas secciones.

8. Boquilla de piso. Ajuste la boquilla de piso sobre el tubo de extensión del fondo y afirmelo con el botón del seguro.

9. Unidad de agarre/gatillo. Voltee la unidad de agarre/gatillo en el seguro del tubo de extensión superior con el botón del seguro.

Consejo:

Algunas piezas vienen empaquetadas por separado dentro del tanque de recolección/unidad del tanque. Separe la unidad del tanque de la unidad superior de potencia para encontrar estas piezas. Asimismo, coincida el número de las instrucciones con el número del dibujo de montaje para comprender mejor cada paso del montaje.

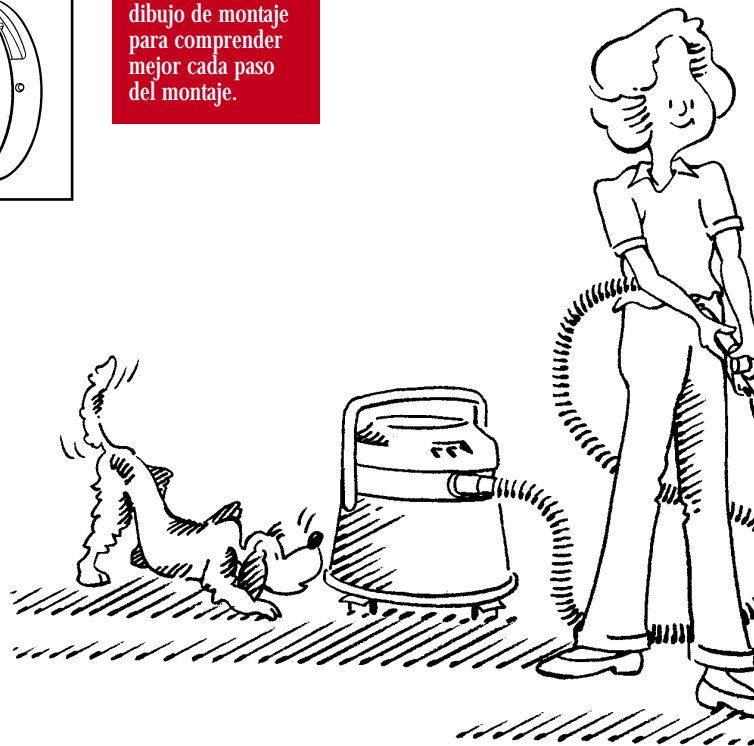

10. **Tubo de solución de la extensión.** Conecte el tubo de solución de la extensión a la punta del rociador en la boquilla de piso y a la válvula de la tapa en la unidad de agarre/gatillo.

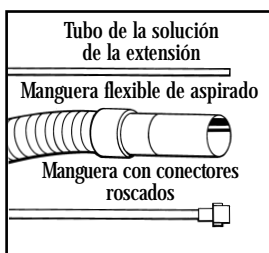

11. **Presillas pequeñas del tubo de extensión.** Asegure el tubo a la extensión con dos presillas pequeñas del tubo de extensión.

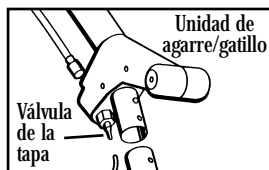

12. **Manguera flexible de aspirado.** Conecte la manguera flexible de aspirado a la unidad de agarre/gatillo y afiánzelos con los botones del seguro. Inserte la manguera flexible de aspirado en la toma de la unidad superior de potencia y asegúrela en su lugar.

13. **Manguera con conectores roscados.** Coloque la manguera con conectores roscados a la salida roscada de la unidad de agarre/gatillo. Apriete a mano solamente. Oprima la manguera en la ranura moldeada debajo de la unidad de agarre/gatillo. Coloque el otro extremo a la salida roscada de la unidad de potencia. Apriete a mano solamente.

14. **Presillas de la manguera flexible de aspirado.** Sujete la manguera flexible de aspirado y la manguera con los conectores roscados, manteniéndolas juntas. Coloque tres presillas grandes de la manguera flexible de aspirado en su lugar en las tres bandas de presillas de la manguera flexible.

15. **Tubo de sifón del tanque.** Estire el tubo de sifón del tanque hacia arriba enseguida de la cavidad de llenado de la unidad del tanque. Insértelo firmemente en la apertura de la unidad de potencia.



Asegúrese de que las unidades de potencia y del tanque estén alineadas correctamente y aseguradas con el mango de acarreo antes de estirar el montaje del tubo de sifón e insertarlo en la unidad de potencia.

Ahora el montaje está completo

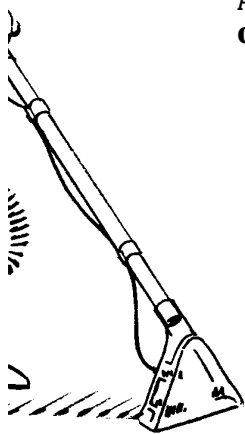

Índice

Instrucciones de seguridad	... 2
Vista del producto	... 3
Montaje del equipo	... 4
Aditamentos especiales	... 5
Índice	... 5
Cómo empezar	... 6
Limpieza profunda de la alfombra	... 7
Limpieza de tapicería y áreas pequeñas	... 8
Limpieza de pisos	... 9
Aspirado en seco	... 9
Aspirado en mojado	... 10
Almacenaje del equipo	... 11
Reparación de averías	... 12
Piezas	... 13
Garantía	... 14
Servicios al cliente	... 14

Aditamentos especiales para cada trabajo

Vea las secciones individuales para el uso correcto de todos los accesorios

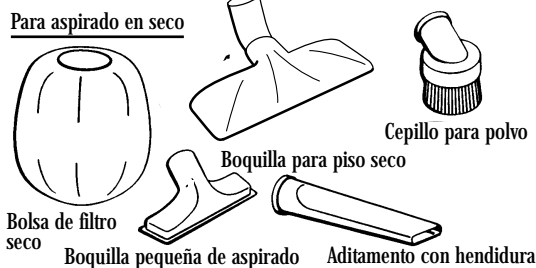
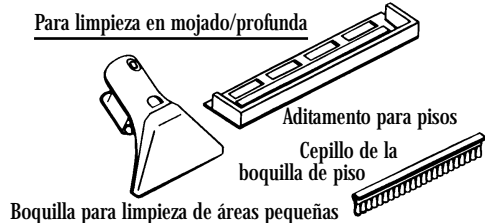

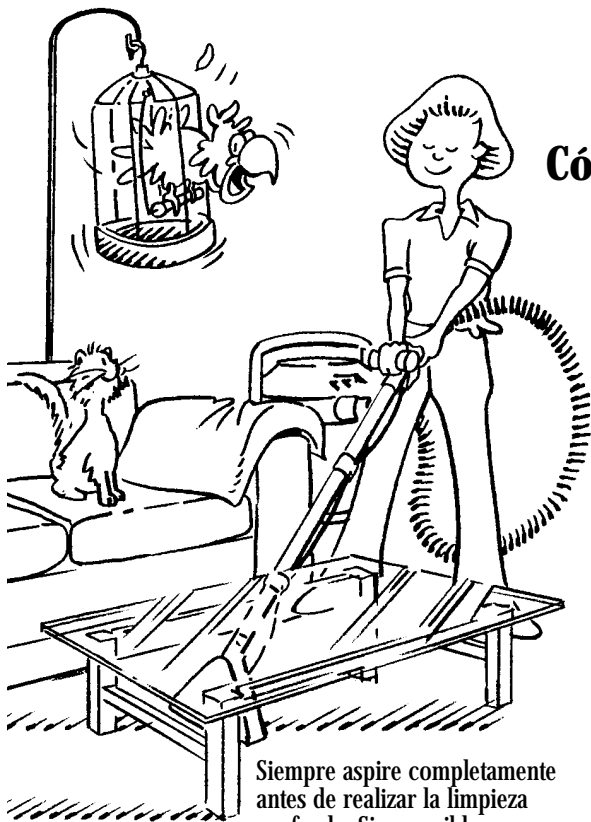

Siempre aspire completamente antes de realizar la limpieza profunda. Si es posible, mueva los muebles más grandes a un lado. Pero si no es posible mover los muebles, no se preocupe, su Big Green tiene un tubo de extensión que se maneja fácilmente debajo de los muebles y alrededor de ellos.

Consejo:

Realizar la limpieza profunda de la alfombra y tapicería con regularidad puede reducir el polvo y los alérgenos de su hogar.

Cómo empezar...

Limpieza profunda de la alfombra

1. Aspire la alfombra (vea CÓMO ASPIRAR EN SECO, página 9).
2. Decida en dónde empezar y terminar el trabajo. Limpie en secciones de 3 x 4 pies, comenzando en las áreas más alejadas de la salida. Deje un camino abierto para vaciar el tanque de recolección y rellenar la cavidad de llenado.
3. La alfombra se secará en dos a cuatro horas, dependiendo del estilo de la alfombra y de la circulación de aire de la habitación. Un abanico de piso acelera el secado.
4. Planee las actividades para dar a la alfombra tiempo de secado.
5. Vuelva a colocar los muebles en la alfombra húmeda colocando papel encerado bajo las patas hasta que se seque completamente.

Limpieza profunda de tapicería

1. Revise la etiqueta del fabricante antes de limpiar. Las letras "W" o "WS" en la etiqueta significan que puede usar su Big Green. Si la etiqueta tiene una o una "S" (con una diagonal atravesada), o dice "Lavado en seco solamente", no proceda con la limpieza.
2. Si no se tiene etiqueta del fabricante, ésta se ha perdido o no tiene ningún código, consulte con el distribuidor de sus muebles.
3. De ser posible, revise el relleno de la tapicería. El relleno de color puede desteñir a través del tapiz cuando está húmedo.

Limpieza de pisos

1. La Big Green no se recomienda para limpiar pisos de madera.
2. Use sólo la Fórmula para limpieza de pisos Bissell® en pisos no encerados. Nunca use la Fórmula para limpieza de alfombras Bissell® u otros limpiadores de alfombras en pisos.
3. Barra el piso antes de empezar.
4. Quite la cera vieja antes de empezar.
5. Deje un camino de salida.
6. Deje un mínimo de media hora de tiempo de secado.



Limpieza profunda de la alfombra

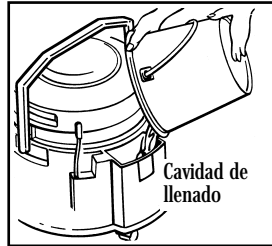
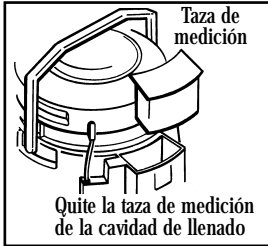
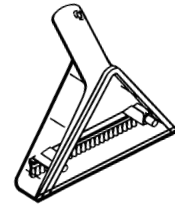

Consejo:

Use sólo la Fórmula para limpieza de alfombras BISSELL™ en este aparato. El uso de fórmulas de limpieza que contienen limón o aceite de pino pueden dañar este aparato e invalidar la garantía.

Interruptor de aspirado/succión

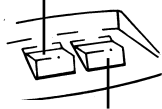

Interruptor de la bomba/rociador

Consejo:

Realizar la limpieza profunda de escaleras y áreas de alto tráfico con regularidad puede prolongar la vida de la alfombra.

Preparación

1. Quite la bolsa del filtro seco de la caja de bola.
2. Quite la taza de medición del concentrado de la cavidad de llenado del costado de la unidad del tanque.
3. Vierta dos galones de agua caliente del grifo (la temperatura no debe exceder 120° F/48° C) **en la cavidad** de llenado hasta que el nivel alcance el fondo de las tres líneas verticales **en la unidad del tanque**.
4. Agite la botella del Cuidado de alfombras BISSELL. Llene la tapa de medición hasta la línea de llenado (10 onzas). Vacíe la tapa de medición en la cavidad de llenado y vuelva a colocar la tapa de medición.
5. Enchufe el cable en la salida con tierra adecuada.

Pretratamiento

1. Dé un tratamiento previo a áreas muy sucias: oprima el interruptor de la bomba/rociador, sujete la boquilla de piso de 4 a 6 pulg. sobre la alfombra manchada y tire del gatillo para rociar la solución de limpieza.
2. Espere de 5 a 10 minutos. Frote las manchas tercas con el cepillo de la boquilla de piso.

Limpieza profunda

1. Encienda los interruptores de la bomba/rociador y aspirado/succión. Coloque la boquilla de piso directamente en la alfombra a la altura del brazo. Tire del gatillo para rociar la solución de limpieza al mismo tiempo que estira la extensión en dirección suya.
2. Repita el procedimiento, manteniendo la boquilla de piso firmemente contra la superficie de la alfombra. Continúe hasta que no pueda extraer más mugre. **No moje de más.**
3. Suelte el gatillo del rociador. **Aspire el área hasta que no se pueda extraer más solución de limpieza.**
4. Continúe limpiando toda la alfombra, trabajando en secciones de 3 x 4 pies.
5. Si la máquina pierde succión, deja de rociar y/o el ruido del motor aumenta, vacíe el tanque [vea CUANDO TERMINE EL TRABAJO, más adelante]. Si el tanque no se vacía, se dañará la unidad.
6. Si la boquilla de piso deja de rociar, apague la bomba inmediatamente y revise el nivel de la solución de limpieza. **Nunca opere la bomba en seco.**

Cuando termine el trabajo

1. Apague los interruptores de la bomba/rociador y de aspirado/succión. Desenchufe de la salida eléctrica.
2. Quite el tubo de sifón del tanque, voltee el mango de acarreo y levante la unidad superior de potencia de la unidad del tanque.
3. Lleve el tanque a un inodoro o fregadero para vaciarlo. Con el mango de acarreo en una mano, coloque la otra mano en la ranura del asidero debajo de la cavidad de llenado en la unidad del tanque. Levante y vacíe el tanque.
4. Asegúrese de que la bola y la caja de la bola estén firmemente asentadas en el área elevada. Vuelva a colocar la unidad de potencia y asegúrela en su lugar con el mango de acarreo.
5. Vea la sección ALMACENAJE DEL EQUIPO en la página 11.

Limpeza de tapicería y áreas pequeñas



Para limpiar la tapicería, desconecte el tubo de extensión de la solución y la extensión de aluminio de la unidad de agarre/gatillo. Humedezca el anillo en O en la base de la válvula de la tapa con agua y jabón. Alinee la **boquilla de limpieza** de áreas pequeñas con la válvula de la tapa y el tubo de aspirado en la unidad de agarre/gatillo, y enseguida oprima el botón del seguro en el tubo de aspirado y deslícelos juntos hasta que el botón del seguro se afiance en su lugar.

Preparación

1. Desconecte el tubo de extensión de la solución y las extensiones de aluminio de la unidad de agarre/gatillo.
2. Humedezca el anillo en O en la base de la válvula de la tapa con agua y jabón.
3. Alinee la boquilla de limpieza de áreas pequeñas con la válvula de la tapa y el tubo de aspirado en la unidad de agarre/gatillo.
4. Oprima el botón del seguro en el tubo de aspirado y deslice la boquilla de limpieza de áreas pequeñas hasta que el botón del seguro se afiance en su lugar.
5. Revise las etiquetas del fabricante y/o pruebe la tela en un espacio oculto.

Consejo:

Revise el relleno de la tapicería antes de limpiar. El relleno de color puede desteñir a través de la tela cuando está húmedo.

Interruptor de aspirado/succión

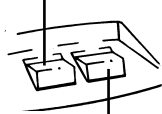

Interruptor de la bomba/rociador

Limpeza

1. Encienda los interruptores de aspirado/succión y de la bomba/rociador.
2. Oprima el gatillo y estire la boquilla de limpieza de áreas pequeñas hacia usted.
3. Suelte el gatillo y repita la acción para extraer el exceso de humedad.
4. Repita el procedimiento hasta que el área esté limpia.
5. Vea las secciones CUANDO TERMINE EL TRABAJO, página 7 y ALMACENAJE DEL EQUIPO, página 11.

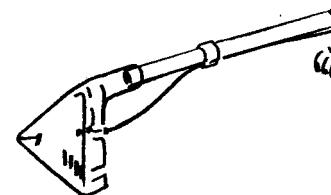

Limpieza de pisos

Preparación

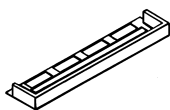

1. Coloque el aditamento para pisos en la parte inferior de la boquilla de piso con el hule y las tiras del cepillo hacia fuera. Alinee los bordes delanteros y únalos a presión.
2. Llene la tapa de medición dos veces con la solución para el cuidado de pisos BISSELL y vacíela en la cavidad de llenado.
3. Vierta dos galones de agua caliente del grifo **en la cavidad de llenado**. El nivel de agua debe alcanzar el fondo de las tres líneas verticales **en la unidad del tanque**.



Limpieza

1. Encienda los interruptores de aspirado/succión y de la bomba/rociador.
2. Oprima el gatillo y estire la boquilla de piso hacia usted.
3. Suelte el gatillo y repita la acción para extraer el exceso de humedad.
4. Desconecte el aditamento para pisos. Apague la máquina, sujete la boquilla de piso lejos de usted, empuje el utensilio para pisos hacia fuera con los pulgares.
5. Vea las secciones CUANDO TERMINE EL TRABAJO, página 7 y ALMACENAJE DEL EQUIPO, página 11.



Para limpiar pisos, coloque el aditamento para pisos en la parte inferior de la boquilla de piso con el hule y las tiras del cepillo hacia fuera. Alinee los bordes delanteros y únalos a presión.

Aspirado en seco

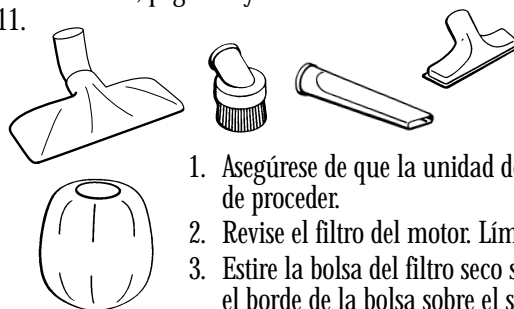

1. Asegúrese de que la unidad del tanque esté seca antes de proceder.
2. Revise el filtro del motor. Límpielo según sea necesario.
3. Estire la bolsa del filtro seco sobre la caja de bola, atrapando el borde de la bolsa sobre el saliente del fondo de la caja.
4. Coloque la bola en el área elevada al fondo de la unidad del tanque.
5. Acomode la caja de bola sobre la bola y oprima firmemente en el área elevada.
6. Quite las dos presillas pequeñas del tubo de extensión de aluminio y la boquilla de piso de la extensión.
7. Coloque uno de los cuatro utensilios de aspirado en seco.
8. Inserte el tubo de sifón del tanque en la unidad del tanque.
9. Encienda el interruptor de aspirado/succión. aspire de manera usual.
10. Vacíe el tanque de recolección cuando se llene a la mitad.
11. Vea la sección ALMACENAJE DEL EQUIPO, página 11.

Consejo:

Revise siempre el filtro del motor antes de aspirar en seco. Limpie según sea necesario.

Interruptor de aspirado/succión

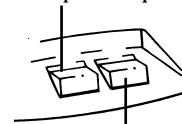

Interruptor de la bomba/rociador



Aspirado en seco

Preparación

1. Quite la bolsa de filtro seco de la caja de bola.
2. Coloque la bola en el área elevada al fondo de la unidad del tanque.
3. Acomode la caja de bola sobre la bola y oprima firmemente en el área elevada.
4. Inserte el tubo de sifón del tanque en la unidad del tanque.
5. Coloque el utensilio para pisos a la boquilla de piso.

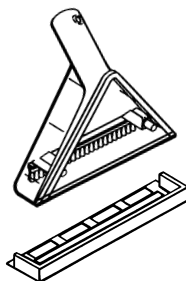

Limpieza

1. Encienda el interruptor de aspirado/succión. **No** encienda el interruptor de la bomba/rociador o la bomba se puede dañar.
2. Coloque la Big Green en un área seca del piso.
3. aspire de manera usual.
4. Si la máquina pierde succión y/o el ruido del motor aumenta, vacíe el tanque [vea CUANDO TERMINE EL TRABAJO]. Si el tanque no se vacía, se dañará la unidad.
5. Vea las secciones CUANDO TERMINE EL TRABAJO, página 7 y ALMACENAJE DE LA UNIDAD, página 11.

Interruptor de aspirado/succión

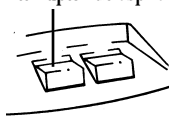

Consejo:

Se pueden limpiar los derrames de agua limpia directamente de las superficies. No se requiere solución de limpieza.

Almacenaje del equipo

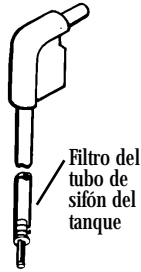

Consejo:

Siempre limpie el rociador de la boquilla de piso y el filtro tubo de sifón del tanque antes de guardar el aparato.

Después de la limpieza profunda/aspirado en mojado

1. Eleve la cavidad de llenado con agua limpia. Deje aproximadamente medio galón de agua limpia en la cavidad de llenado.
2. Sujete la boquilla de piso sobre la tina o fregadero.
3. Encienda el interruptor de la bomba/rociador, tire el gatillo 30 segundos y vacíe la unidad de potencia.
4. Vacíe la cavidad de llenado del exceso de agua.
5. Drene las mangueras de solución.
6. Vacíe y enjuague el tanque de recolección.
7. Enjuague y seque el tanque de recolección, la caja de bola, la bola, los tubos de extensión y los utensilios.
8. Quite el tubo de sifón del tanque de la apertura en la unidad de potencia.
9. Quite el filtro del extremo del tubo de sifón del tanque, limpie el filtro bajo agua corriente y enseguida vuelva a colocar el filtro en el extremo del tubo de sifón del tanque.
10. Coloque nuevamente el tubo de sifón del tanque en la apertura de la unidad de potencia.
11. Recomendamos que deje secar al aire antes de cerrar la unidad para almacenaje.

Después de aspirar en seco

1. Quite **el filtro del motor** de la unidad superior de potencia y enjuáguelo con agua. Exprímalo para quitar el agua y enseguida séquelo al aire antes de volverlo a colocar. Límpielo después de cada aspirado.
2. Quite **la bolsa del filtro seco** de la caja de bola. Agítela para quitar la mugre de la superficie. Enjuague la bolsa a mano en agua tibia. Deje secar al aire antes de volverla a colocar.

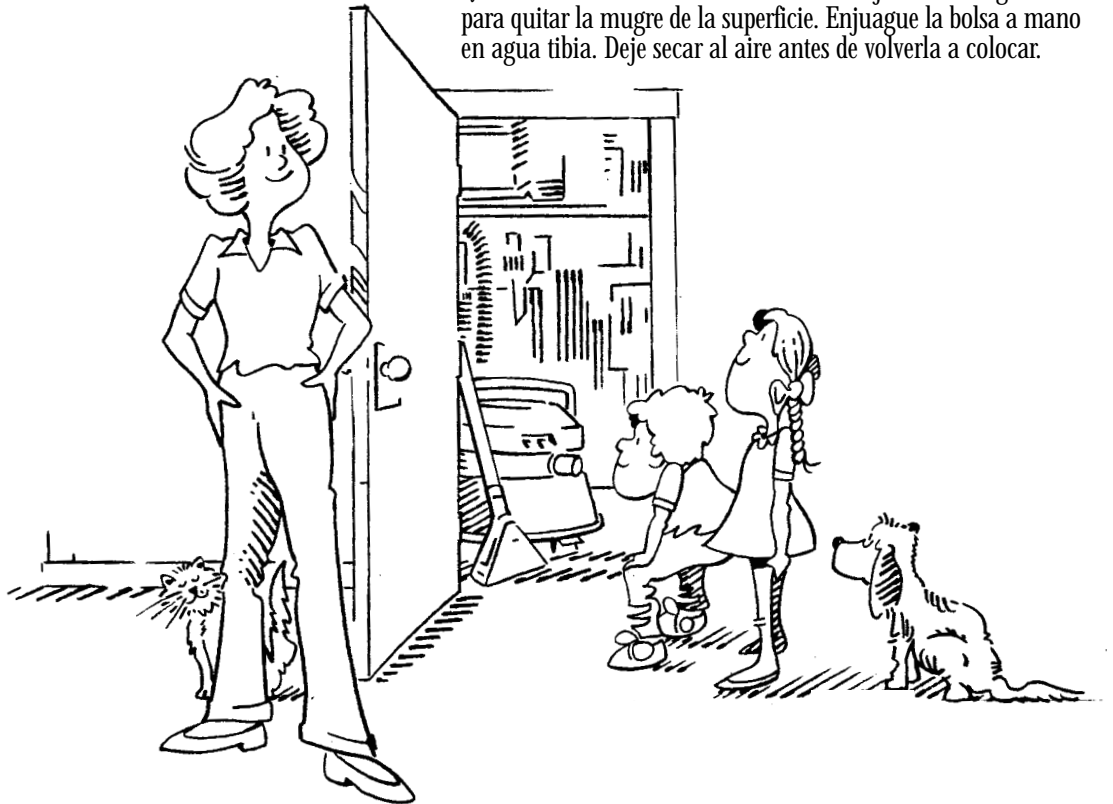

Reparación de averías

Succión débil o sin succión / El motor repentinamente hace mucho ruido / El motor se calienta.



⚠ ADVERTENCIA:
Para reducir el riesgo de incendios, sacudidas eléctricas o lesiones, desenchufe de la salida antes de dar servicio al equipo.

Causas probables

La aspiradora no funciona.

La unidad del tanque de recolección está lleno.

Fuga de aire.

Filtro(s) sucio(s).

La unidad de potencia está mal montada.

Pliegue/bloqueo en las mangueras/tubos.

Remedios

Revise la clavija eléctrica.
 ¿Está encendido el interruptor de la aspiradora?
 Revise todas las conexiones de la Llame a S (vea la página 14).

Vacíe el tanque de recolección.

Revise todas las conexiones de la aspiradora.
 Asegure todos los botones de seguros.

Vea ALMACENAJE DEL EQUIPO, enseguida de aspirado en seco, pasos 1 y 2 (página 9).

Vuelva a colocar la unidad de potencia en la unidad del tanque.

¿Está el mango de acarreo en su lugar para asegurar la unidad del tanque y la unidad de potencia?

Enderece las mangueras/tubos.
 Revise las extensiones de aluminio/manguera flexible de aspirado/tubo y manguera de la solución para cerciorarse de que no estén obstruidos.

Rocío reducido o sin rocío / Fuga en conexiones.



Causas probables

El filtro del tubo de sifón del tanque está atascado.

La cavidad de llenado está vacía.

La punta del rociador está atascada.

El tubo del tanque de sifón/manguera de la solución/tubo de extensión de la solución tiene pliegues/está desconectado.

La bomba no funciona.

Las conexiones no están apretadas.

Remedios

Vea ALMACENAJE DEL EQUIPO, pasos 9-11 (página 11).

Rellene la cavidad de llenado.

Vea ALMACENAJE DEL EQUIPO, paso 8 (página 11).

Apriete las conexiones sueltas.
 Elimine los pliegues en los tubos/mangueras de la solución.

Revise la clavija eléctrica.
 ¿Está encendido el interruptor de la bomba/rociador?
 Llame a Servicios al cliente de BISSELL (vea página 14).

Apriételas a mano (no use pinzas ni otras herramientas).

Números de piezas y descripciones

Artículo	pieza	N° de Nombre de la pieza
1	010-4706	Manguera flexible de aspirado
2	013-2477	Presillas grandes de la manguera flexible de aspirado (3)
3	010-4697	Manguera con conectores roscados
4	016-4181	Unidad de agarre/gatillo
5	010-1188	Cepillo para polvo
6	010-9156	Aditamento de hendidura
7	010-6055	Boquilla de aspirado pequeña
8	013-9152	Montaje de limpieza del desagüe
9	603-1659	Montaje de la válvula de la tapa
10	010-9464	Tubo de extensión de la solución
11	013-2453	Presillas pequeñas de la extensión (2)
12	015-9151	Boquilla pequeña
13	010-9654	Extensiones de aluminio (2, intercambiables)
14	603-2920	Unidad superior de potencia
15	010-3533	Filtro del motor
16	010-3531	Bolsa del filtro
17	013-1526	Caja de bola
18	013-3004	Taza de medición
19	013-0329	Bola
20	015-9088	Unidad del tanque (incluye cavidad de llenado, tanque de recolección y mango)
21	013-1523	Gancho de pared con tornillos para almacenaje (opcional en algunos modelos)
22	603-2669	Tubo de sifón del tanque
23	011-3529	Filtro del tubo de sifón del tanque
24	010-2283	Canastilla (individual)
25	010-4744	Boquilla de piso seca
26	015-6150	Punta del rociador
27	016-6965	Boquilla de piso
28	010-1181	Cepillo de la boquilla de piso
29	013-0471	Aditamento para pisos

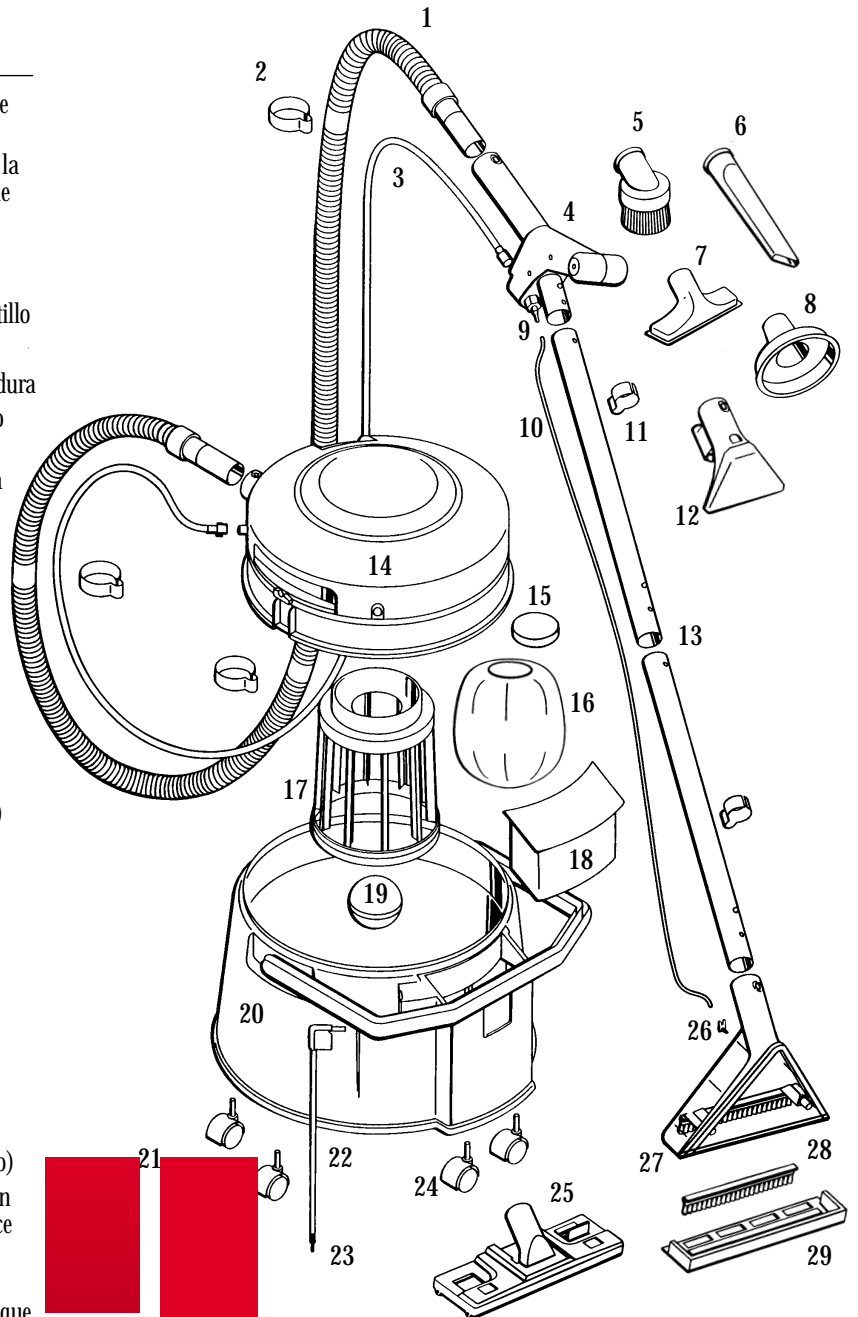



Guía del usuario

Serie Big Green

- Montaje
- Operación
- Seguridad
- Almacenaje

Gracias por comprar un Equipo multipropósito de limpieza profunda BISSELL.

Nos da mucho gusto que haya comprado un Equipo multipropósito de limpieza Big Green™ de BISSELL. Todos nuestros conocimientos del cuidado de pisos se implementaron en el diseño y la construcción de este sistema de limpieza para el hogar completo y de alta tecnología.

Su Big Green está bien hecho y lo amparamos con dos años de garantía completa. También lo respaldamos con un departamento de Servicios al cliente dedicado y experimentado, de manera que, en caso de que surja algún problema, recibirá ayuda rápida y considerada.

Mi bisabuelo inventó la aspiradora de pisos en 1876. Actualmente, BISSELL es un líder mundial en el diseño, manufactura y servicio de productos para el cuidado del hogar de alta calidad como lo es su Big Green.

Le agradecemos nuevamente, de parte de todos en BISSELL.

Mark J. Bissell

Mark J. Bissell
Presidente y Ejecutivo Principal



- Equipo multipropósito de limpieza profunda 3 en 1.
- Succión más poderosa que las aspiradoras verticales de limpieza profunda.
- El tubo de extensión ligero se maneja fácilmente debajo de los muebles y alrededor de ellos.
- Ocho utensilios especializados para todas las necesidades de limpieza.